

Drehkolbenpumpen

Mobile Pumpstation PS



Offene Lagune



Geschlossene Lagune



Slalomsystem



Behälter mit Foliendach



Behälter mit Betondecke



Offener Behälter



Stahlbehälter

Ausstattung

- Förderleitung DN200
- Grundrahmen mit Dreipunktaufnahme
- Seitliche Schwenkeinrichtung (manuell)
- Hydraulische Höhenverstellung mit Hydraulikzylinder
- Beleuchtung am Grundrahmen
- Dreiwegehahn zum Umpumpen oder Befüllen von unten
- Sauganschluss DN200
- Drehkolbenpumpe DK 620

Zubehör

- Verschiedene Gelenkwellen
- Steinfangkasten
- Zerkleinerer



Abbildung PS DN200 Basisversion



Abbildung PS DN200 SZ mit Steinfangkasten und Zerkleinerer

Franz Eisele u. Söhne GmbH & Co. KG
Hauptstraße 2 - 4 · 72488 Sigmaringen · Germany

WWW.EISELE.DE

WA10012



EISELE
Knowledge in motion



Drehkolbenpumpen DK

Die selbstansaugenden Eisele-Drehkolbenpumpen der DK-Serie sind mit Zapfwellen- oder Elektroantrieb verfügbar. Es gibt vier Modelle mit einer Leistung bis zu 6.000 l/min und einem Betriebsdruck bis zu 10bar. Umfangreiches Zubehör erweitert den Anwendungsbereich.

Die mobilen Pumpstationen der Baureihe PS sind mit den bewährten zapfwellenbetriebenen Drehkolbenpumpen DK 620V ausgestattet und ermöglichen eine schnelle und flexible Fassbefüllung von oben.



7,5 kW bis 63,0 kW



600 l / min - 6.000 l / min

Vorteile

- Umkehr der Drehrichtung möglich
- Einfacher Drehkolbenwechsel
- Leckagekammer zwischen Getriebe und Pumpenraum
- Konstante Förderleistung auch bei dickflüssigen Medien
- Enorme Saug- und Druckleistung
- Wartungsfreundlich



Landwirtschaft



Biogas

Ausstattung

- Verschleißplatten stirnseitig im Pumpengehäuse und Deckel
- Saug- und Druckseite mit Abgangsstutzen Flansch
- Saug- und Druckseite mit V-Teil Anschlussstück
- Manometer druckseitig
- Schauglas saugseitig
- 2" Ablassöffnung im Rohrkrümmer

Zubehör

- Verschiedene Gelenkwellen
- Steinfangkasten
- Zerkleinerer
- Pumpengestell für Heckhydraulik
- Grundrahmen

Technische Daten

Typ	Leistung	Drehzahl	Druck p max	Fördermenge Q max	Saug- / Druckanschluss ø
ANTRIEB ELEKTRISCH DK	kW	1 / min	bar	L / min	mm
12V - 1040	7,5	273	4,0	600	133
12V - 1540	11,0	237	7,0	475	133
12V - 2040	15,0	318	7,0	650	133
12V - 2540	18,5	320	10,0	600	133
22V - 1040	7,5	273	2,0	1.100	159
22V - 1540	11,0	237	3,5	1.000	159
22V - 2040	15,0	318	4,0	1.300	159
22V - 2540	18,5	320	5,0	1.200	159
320V - 2540	18,5	265	2,0	1.950	159
320V - 3040	22,0	320	2,5	2.350	159
620V - 4040	30,0	450	1,5	5.200	200
ANTRIEB-ZAPFWELLE-SCHLEPPERANTRIEB DK					
12V	30		10,0	1.500	133
22V	30		5,0	2.500	159
320V	55		5,0	4.000	159
620V	63		4,0	6.000	200

Leistungsdaten sind auf Wasser bezogen. Angaben und Abbildungen sind unverbindlich.

Drehkolbenpumpen DK



Offene Lagune



Geschlossene Lagune



Slalomsystem



Behälter mit Foliendach



Behälter mit Betondecke

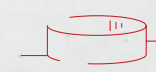

Offener Behälter



Stahlbehälter

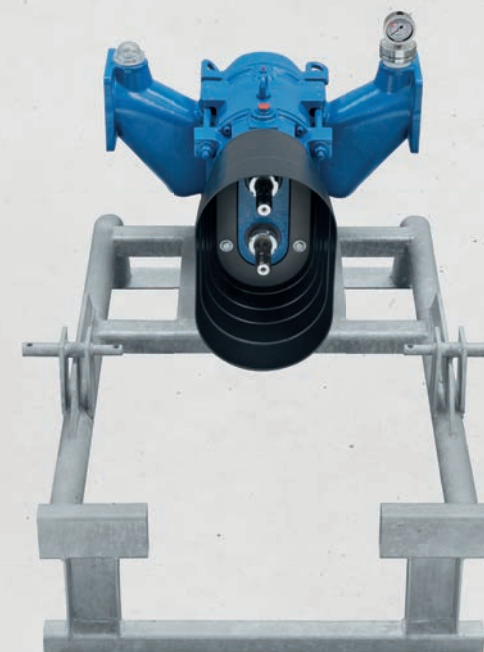

DK 12V

Abbildung mit Pumpengestell für Heckhydraulik mit Zapfwellenantrieb



DK 22V

Abbildung mit Grundrahmen und Elektroantrieb

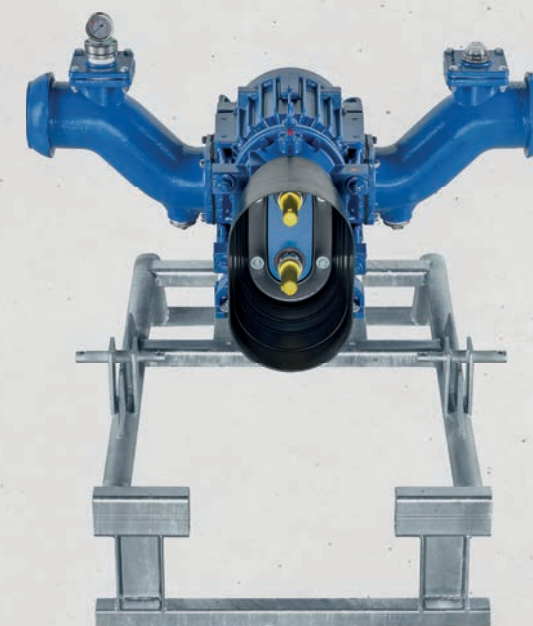

DK 320V

Abbildung mit Pumpengestell für Heckhydraulik mit Zapfwellenantrieb

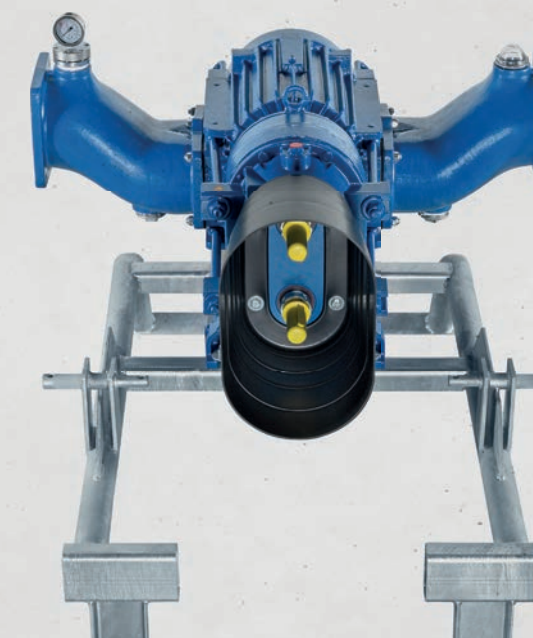

DK 620V

Abbildung mit Pumpengestell für Heckhydraulik mit Zapfwellenantrieb